



ИНСТРУКЦИЯ ПО ЭКСПЛУАТАЦИИ

Электронное многофункциональное устройство (комфорт - станция)

BV-46



- ◆ Декоративный светильник
- ◆ Цифровой радиоприемник
- ◆ Будильник со звуками природы
- ◆ Wake Up Light
- ◆ Часы
- ◆ Clock Radio
- ◆ Nature sounds

INSTRUCTION MANUAL

Производитель: "Беккерт импекс ЛП."

Адрес офиса: Офис 2, Монтогомери стрит 78, Эдинбург, Шотландия, Великобритания, EH7 5JA

Тел./Факс: +44-131-2081008, bekkert_impex@yahoo.com

Manufactured: "Bekker Impex LP."

Office address: Suit 2, 78 Montgomery Street, Edinburgh, Scotland, EH7 5JA

Tel/Fax. +44-131-2081008, bekkert_impex@yahoo.com

ВНИМАНИЕ!

При покупке устройства требуйте проверки его работоспособности!

Перед использованием устройства обязательно ознакомьтесь с настоящей инструкцией и нижеприведенной информацией о мерах безопасности. Помните, что при утере настоящей инструкции с гарантийным талоном Вы можете лишиться права на гарантийный ремонт или обмен.

МЕРЫ БЕЗОПАСНОСТИ



Опасность!

Этот пиктографический знак предупреждает пользователя о наличии в кожеу прибора неизолированного высокого опасного напряжения могущего создать опасность поражения электрическим током



Осторожно!

Этот пиктографический знак указывает пользователю на информацию, пренебрежение которой может привести к травмам или материальному ущербу

- ⚡ - для предотвращения пожара и поражения электрическим током устройство, сетевой адаптер и шнур питания при работе не должны соприкасаться с водой или другими жидкостями;
- ⚡ - нельзя прикасаться к устройству и сетевому адаптеру мокрыми руками;
- ⚡ - устройство не должно разбираться, подвергаться механическим нагрузкам, а включенный в розетку сетевой адаптер оставаться легкодоступным;
- ⚡ - в электрооборудование помещения должен быть встроен полюсный сетевой выключатель;
- ⚡ - не устанавливать устройство вблизи источников тепла таких как: радиаторы, батареи, печи, камины или другая тепловыделяющая аппаратура;
- ⚡ - защищайте шнур питания от перекручивания и перегибов, особенно возле адаптера и разъема подключения к устройству;
- ⚡ - отключайте устройство от сети питания на время скачков напряжения в сети или длительного периода неиспользования, а также во время замены батареи;
- ⚠ - батареи должны использоваться только установленного типа с соблюдением правильной полярности и не должны подзаряжаться или разбираться, после извлечения из устройства должны храниться в недоступном для маленьких детей месте и не подвергаться механическим или термическим воздействиям;
- ⚠ - независимо от нормальной работы устройства необходимо заменять батареи, по крайней мере, раз в два года, иначе разрядившиеся батареи могут протечь содержащейся внутри кислотой, вызвав повреждение устройства и окружающих предметов;
- ⚠ - разборка устройства должна производиться только в уполномоченном сервисном центре, а ликвидация устройства не должна происходить путем сжигания, это может привести к взрыву некоторых компонентов, кроме того при сгорании пластика могут выделяться токсичные материалы;
- ⚠ - электронные компоненты устройства имеют сложный химический состав, который может вредить здоровью людей при утилизации устройства или во время вторичной переработки. Поэтому не рекомендовано использование муниципальных контейнеров для общего мусора, обратитесь к местным властям за рекомендациями по утилизации электронной аппаратуры;
 - производитель не несет ответственности за фактический, солидарный, случайный или косвенный ущерб, связанный, а также вызванный покупкой и использованием этого изделия, кроме случаев явно оговоренных законом;
 - эта публикация предоставляется на условиях «как есть», без каких-либо гарантий, явных или подразумеваемых, включая, но, не ограничиваясь этим, предполагаемых гарантий коммерческого спроса, пригодности использования в определенных целях или не нарушения прав третьих лиц;
 - эта публикация может содержать технические неточности или типографские ошибки, для усовершенствования ее и/или самого устройства в этот документ в любое время могут вноситься изменения.

КРАТКОЕ ОПИСАНИЕ И УСЛОВИЯ ЭКСПЛУАТАЦИИ

Это многофункциональное устройство (комфорт-станция) с декоративным светильником белого и изменяющегося цвета свечения, цифровым радио с памятью радиостанций, часами и будильником с функцией повторяющегося сигнала, управления светильником и использованием в качестве сигнала как зуммера, радиоприемника, так и звуков природы, является инновационным продуктом, ориентированным на создание благоприятной окружающей человека среды с учетом популяризации здорового образа жизни и продвижения творческих идей.

Питание устройства осуществляется от сети переменного тока 220 В через сетевой адаптер, подключаемый непосредственно к розетке. Для поддержания работы часового механизма в периоды отключения от напряжения сети предусмотрено использование резервных батарей (не входит в комплект). Рекомендуется использовать щелочные (алкалиновые) батареи, также возможно использование более современных моделей.

Если Вы ожидаете, что устройство долго не будет использоваться, извлеките резервные батареи, иначе возможно повреждение внутренней схемы при продолжении эксплуатации. Не рекомендуется использование одновременно старых и новых батарей или батарей разных производителей.

Перед подключением устройства убедитесь, что указанное на нём номинальное напряжение соответствует напряжению местной электросети. В случае повреждения шнура питания от сетевого адаптера, его необходимо заменить, чтобы обеспечить безопасную эксплуатацию прибора.

Устройство (основной блок) предназначено для работы внутри помещения на устойчивой горизонтальной поверхности в диапазоне температур от 0 до 50°C при влажности 0-70% и ударных воздействиях до 50 м/с². Для обеспечения длительной и надежной работы следует беречь устройство от повреждений, избегать эксплуатации или хранения в местах, подверженных прямому солнечному облучению, резкой смене температур и повышенной влажности и запыленности, а также подвергать механическим и вибрационным нагрузкам.

Запрещается протирать устройство органическими растворителями и спиртосодержащими жидкостями. В случае необходимости можно протереть его сухой или смоченной в слабом водном растворе нейтрального бытового моющего средства и отжатой от лишней влаги мягкой тканью, **предварительно отключив его от электрической сети.**

Размещая устройство на мебели и т.п., рекомендуется подкладывать ткань или иной защитный материал. Настоятельно не рекомендуется нажимать на клавиши остроконечными предметами.

Устройство не оснащено выключателем питания. Для выключения устройства отсоедините сетевой адаптер от розетки электросети

Если устройство не работает, перед тем, как обратиться в сервисную службу, в первую очередь проверьте наличие напряжения в сети, надежность подключения разъема сетевого адаптера, а также состояние резервных батарей и при необходимости замените их.

Описанные ниже варианты индикации и иллюстрации (например, обозначение клавиш), могут несколько отличаться на разных модификациях изделия.

Срок службы устройства – 7 лет (исключая батареи и светодиоды).

Срок службы светодиодов - 40 тыс. часов.

Срок годности - не установлен.

Описание элементов управления и индикации

1. Декоративный светодиодный светильник (см. рис. 1)

Позволяет делать подсветку в помещении, в том числе с изменяемым цветом свечения;

2. Клавиша ▼ (уменьшение)

Служит для уменьшения значений в режимах установки и настройке радиоприемника;

3. Клавиша (контроль яркости свечения индикатора)

Позволяет выставить комфортную яркость свечения подсветки ЖК-индикатора;

4. Клавиша «ALM 1-2» (Будильник 1-2)

Позволяет использовать либо Будильник 1, либо Будильник 2;

5. Клавиша SET/МЕМ (УСТАНОВКА/ПАМЯТЬ)

Используется в режимах установки часов, будильников и радиоприемника;

6. ЖК-индикатор с подсветкой

В зависимости от режима отображает текущее время, время срабатывания будильников, настроенную радиочастоту и другую служебную информацию, нужную для управления устройством;

7. Клавиша ▲ (увеличение)

Служит для увеличения значений в режимах установки и настройке радиоприемника;

8. Клавиша [Speaker] (громкость)

Служит для регулировки громкости звуков природы и радиоприемника;

9. Клавиша «SLEEP» (сон)

Служит для управления функцией перехода устройства в режим «сон»;

10. Клавиша «MODE» (РЕЖИМ)

Служит для управления режимами работы устройства;

11. Сетевой адаптер

Служит для подключения устройства к сети переменного тока;

12. Кнопка «RESET» (СБРОС)

Служит для сброса настроек управления и возврата к заводским предустановкам;



Рис.1 Вид спереди



Рис.2 Вид сзади

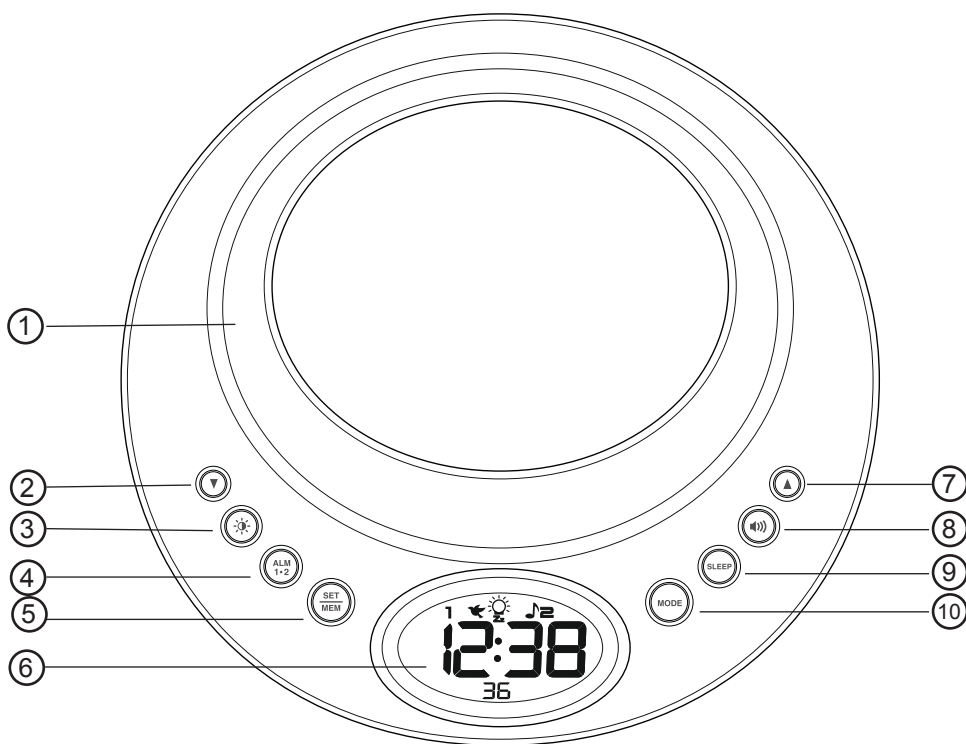

Рис.3 Вид сверху

13. Разъем «AUX LINE IN» (ЛИНЕЙНЫЙ ВХОД)

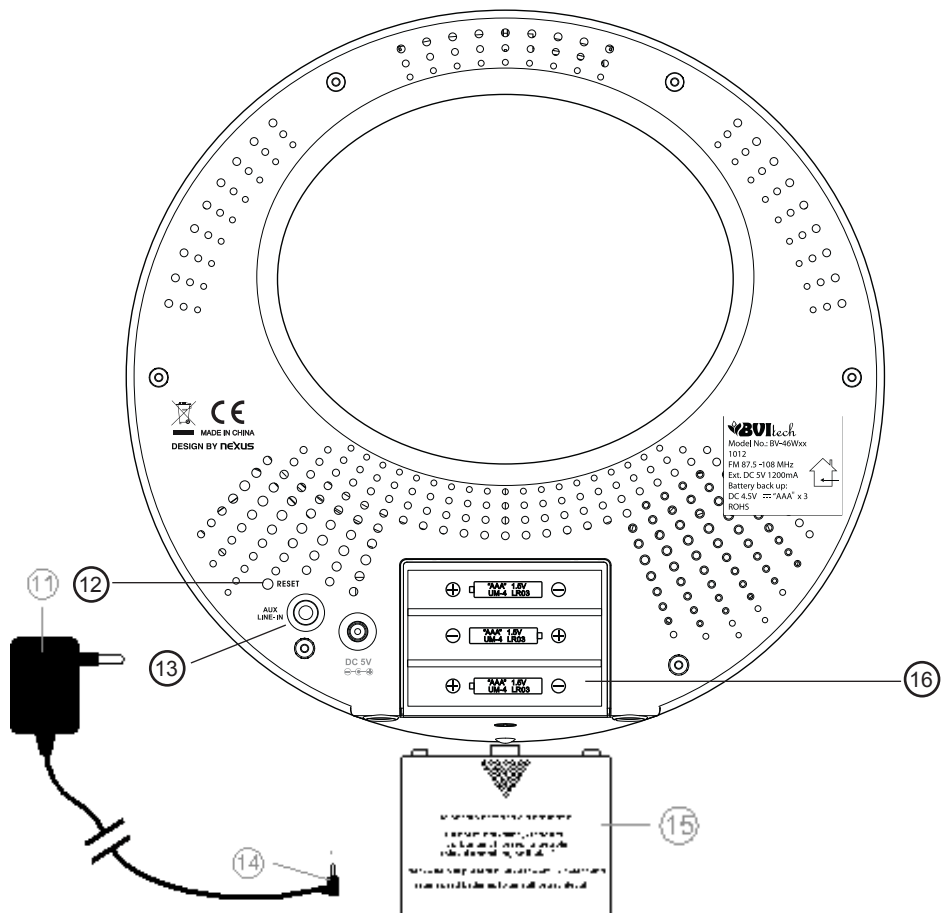
Служит для подключения внешних источников звукового сигнала, например телефона;

14. Разъем питания

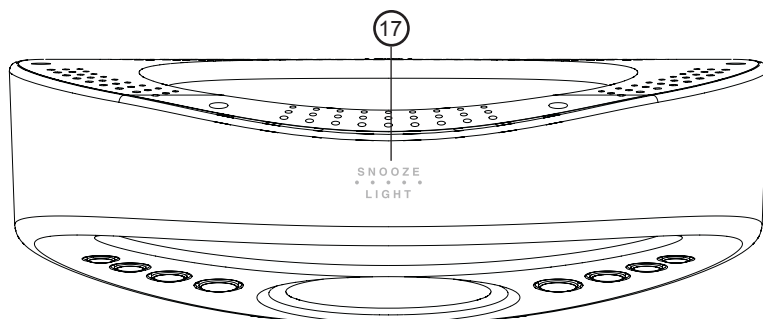
Служит для подключения провода питания от сетевого адаптера;

15. Крышка батарейного отсека

16. Батарейный отсек

Отсек для подключения 3-х резервных батарей типоразмера AAA;

17. Клавиша «SNOOZE/LIGHT» (ПОВТОРЯЮЩИЙСЯ СИГНАЛ / ПОДСВЕТКА)

Служит для управления подсветкой ЖК-индикатора, а также в режиме повторяющегося сигнала будильника.

НАЧАЛО РАБОТЫ

1. Быстрая установка

Соблюдайте следующую последовательность шагов для быстрого и беспроблемного приведения устройства в рабочее состояние

1. Вставьте резервные батареи в батарейный отсек;
2. Вставьте сетевой адаптер в электрическую розетку с напряжением 220В ~50 Гц, и затем подключите разъем питания к гнезду DC в задней стенке устройства (поз.14, рис.2);
3. Часы показывают время 0:00 и устройство готово к работе, индикатор отображает состояние устройства, некоторые состояния индикатора проиллюстрированы в таблице 1 ниже;
4. Полностью разверните провод УКВ антенны и меняя его положение, добейтесь наилучшего радиоприема;

Предостережение: Нормальная работа электрической схемы может быть нарушена под воздействием электростатических напряжений. В этом случае тонким предметом нажмите кнопку «RESET» (СБРОС) на задней стенке устройства, если это не помогло, попробуйте поменять место установки.

Табл.1

Обычный режим индикатора	Индикатор радиоприемника
	
	
	

Обычный режим индикатора	
	Активирован режим “SNOOZE” (ПОВТОРЯЮЩИЙСЯ СИГНАЛ)
	Активирован светильник
	Активирован таймер отключения

2. Вставка/замена батарей



Когда сетевой адаптер не подключен к электросети или в ней происходит скачок напряжения, или происходят другие прерывания, резервные батареи поддержат работу устройства, ход внутренних часов, работу индикатора, сохраняют настройки будильника.

1. Откройте отсек резервных батарей на задней стороне устройства (поз. 16, рис.2);
2. Вставьте 3 батареи типоразмера AAA, соблюдая полярность по маркировке внутри отсека;
3. Закройте отсек резервных батарей, убедитесь, что крышка зафиксировалась на месте.

Примечание: Заменяйте батареи если цифры на ЖК-индикаторе стали слабовидимыми или подсветка менее яркой, дальнейшее использование может привести к сбоям в работе устройства.

Примечание2: Работа светильника, как с белым, так и декоративным свечением со сменой света, постоянная работа подсветки невозможна без подключенного сетевого адаптера.















3. Установка текущего времени, таймеров повторяющегося сигнала и светильника

1. Нажмите клавишу **[SET/MEM]** (УСТАНОВКА/ПАМЯТЬ) для входа в режим установки времени. На индикаторе начнут мигать цифры «0:00»
2. Нажимая клавиши **▲** или **▼**, установите желаемое время. Удерживайте клавиши **▲** или **▼**, для ускорения изменения значений;
3. Нажмите клавишу **[SET/MEM]** (УСТАНОВКА/ПАМЯТЬ) для сохранения значений. На индикаторе начнут мигать символы «24h»
4. Нажимая клавиши **▲** или **▼**, установите желаемый формат отображения времени 12 или 24 часа. Когда установлен 12-ти часовой режим отображения на индикаторе отображается пиктограмма , если часы показывают время после полудня;
5. Нажмите клавишу **[SET/MEM]** (УСТАНОВКА/ПАМЯТЬ) для сохранения значений. На индикаторе появится **Zz** и начнут мигать цифры «09»
6. Нажимая клавиши **▲** или **▼**, установите желаемое время таймера повторяющегося сигнала в интервале от 5 до 60 минут;
7. Нажмите клавишу **[SET/MEM]** (УСТАНОВКА/ПАМЯТЬ) для сохранения значений. На индикаторе появится  и начнут мигать символы «OFF»
8. Нажимая клавиши **▲** или **▼**, установите желаемое время таймера светильника;

- 15 - светильник постепенно будет включаться за 15 мин до времени срабатывания будильника;
- 30 - светильник постепенно будет включаться за 30 мин до времени срабатывания будильника;
- OFF- светильник не будет включаться до времени срабатывания будильника;
- 9. Нажимая клавишу **[SET/MEM]** (УСТАНОВКА/ПАМЯТЬ) для сохранения данных;

Примечание: Если никакая клавиша не нажимается в течение 8 с в любом месте в режиме установки, система сохраняет ранее введенные значения и выходит в основной режим индикации.

4. Установка будильников 1 и 2

1. Нажмите клавишу **[ALM 1-2]** (БУДИЛЬНИК 1-2) для входа в режим установки времени первого будильника. На индикаторе появится пиктограмма «1» и начнут мигать цифры «0:00»
2. Нажимая клавиши ▲ или ▼, установите желаемое время срабатывания будильника. Удерживайте клавиши ▲ или ▼ для ускорения изменения значений;
3. Нажимайте клавишу **[SET/MEM]** (УСТАНОВКА/ПАМЯТЬ) для выбора типа сигнала будильника:
 - сигнал зуммера (на индикаторе появляется пиктограмма );
 - включение радиоприемника (на индикаторе появляется пиктограмма );
 - звуки природы типа 1 (пение птиц) (на индикаторе появляется пиктограммы  и );
 - звуки природы типа 2 (звуки леса) (на индикаторе появляется пиктограммы  и );
 - звуки природы типа 3 (шум моря) (на индикаторе появляется пиктограммы  и );
 - звуки природы типа 4 (шум дождя) (на индикаторе появляется пиктограммы  и );
 - никакой сигнал не включен (будильник отключен), все пиктограммы , , ,  погашены.
4. Нажмите клавишу **[ALM 1-2]** (БУДИЛЬНИК 1-2) еще раз для входа в режим установки времени второго будильника. На индикаторе появится пиктограмма «2» и начнут мигать цифры «0:00»
5. Повторите шаги с 2 по 4.

Примечание: Если будильник сработал, нажмите клавишу **[SNOOZE/LIGHT]** (ПОВТОРЯЮЩИЙСЯ СИГНАЛ/ПОДСВЕТКА) на верхней стороне устройства, для его отключения на время, установленное для таймера повторяющегося сигнала в предыдущем разделе, затем сигнал возобновится;

Примечание 2: Если будильник сработал, и клавиша **[SNOOZE/LIGHT]** (ПОВТОРЯЮЩИЙСЯ СИГНАЛ/ПОДСВЕТКА) на верхней стороне устройства не нажималась, сигнал автоматически отключится через 3 минуты на время таймера повторяющегося сигнала, затем сигнал возобновится. Такой режим действует в течение 1 часа;

Примечание 3: Если будильник сработал, нажмите клавишу **[ALM 1-2]** (БУДИЛЬНИК 1-2) для его полного отключения, сигнал не будет возобновляться, но будильник останется активным и снова работает через сутки.

5. Использование светильника с белым светом и со сменой цветов свечения

1. Однократное нажатие клавиши **[SNOOZE/LIGHT]** (ПОВТОРЯЮЩИЙСЯ СИГНАЛ/ПОДСВЕТКА) на верхней стороне устройства в стандартном режиме приводит к включению светодиодного светильника с белым цветом свечения, при этом на индикаторе отображаются символы текущей настройки яркости светильника, например «L10»;
2. Нажимая клавиши ▲ или ▼, установите желаемую яркость свечения от 0 (минимальная) до 15 (максимальная);
3. Повторное нажатие клавиши **[SNOOZE/LIGHT]** (ПОВТОРЯЮЩИЙСЯ СИГНАЛ/ПОДСВЕТКА) приводит к включению светильника в режим циклической смены света, при этом на индикаторе отобразятся символы « |»;
4. Если вы хотите зафиксировать какой-то цвет, дождитесь появления желаемого цвета и нажатием клавиши **[SNOOZE/LIGHT]** (ПОВТОРЯЮЩИЙСЯ СИГНАЛ/ПОДСВЕТКА) зафиксируйте его, при этом на индикаторе отобразятся символы «»;
5. Следующее нажатие клавиши **[SNOOZE/LIGHT]** (ПОВТОРЯЮЩИЙСЯ СИГНАЛ/ПОДСВЕТКА) приведет к выключению светильника;

Примечание: Если никакая клавиша не нажимается в течение 8 с в этом режиме установки, система возвращается к стандартному режиму отображения времени на ЖК-индикаторе.

6. Контроль яркости подсветки

Нажимайте клавишу  для переключения подсветки из «Ярко» в «Тускло» и обратно;

7. Использование других режимов





Нажимайте клавишу [MODE] (РЕЖИМ) для перехода из основного режима в другой по циклу:
Время → *Радио* → *Звуки природы* → *Усилитель* → *Время*

8. Прослушивание радиоприемника

1. Нажмите клавишу [MODE] (РЕЖИМ), радиоприемник включится, на индикаторе отобразится текущая радиочастота в МГц ();
2. Нажимая клавиши ▲ или ▼, настройтесь на желаемую радиостанцию. Удерживайте клавиши ▲ или ▼ для запуска автоматического поиска радиостанций;



Примечание: Газоразрядные лампы и мобильные телефоны могут влиять на качество приема радиосигнала.

9. Прослушивание звуков природы

Нажмите клавишу [MODE] (РЕЖИМ) еще раз (дважды, если начинаете из стандартного режима), на индикаторе отобразятся символы  и один из следующих , или , или , или  и включатся звуки природы соответственно выбранному в разделе 6 типу звуков природы;

10. Использование в режиме усилителя

Вы можете использовать устройство в режиме усилителя для проигрывания музыкальных файлов из Вашего портативного устройства (мобильный телефон, MP-3 плеер, планшетный компьютер).

1. Нажмите клавишу [MODE] (РЕЖИМ) еще раз, на индикаторе отобразятся символы ();
2. Подключите источник звукового сигнала к линейному входу (LINE IN) на задней стороне устройства (часто используют выход на наушники других устройств);
3. Включите проигрывание музыкальных файлов на вашем источнике (громкость на источнике, как правило, ставится максимальная), нажмите клавишу  (громкость), а затем клавишами ▲ или ▼ установите желаемую громкость воспроизведения.

Примечание: Вы можете остановить прослушивание радиоприемника, воспроизведение звуков природы или внешних звуковых источников в любое время, нажав и удерживая клавишу [MODE] (РЕЖИМ) в течение 2 с..



11. Регулировка громкости музыки или звуков природы

1. Нажмите клавишу  (ГРОМКОСТЬ), на индикаторе отобразится текущее значение уровня громкости, например «L15»;
2. Клавишами ▲ или ▼ установите желаемую громкость воспроизведения от 0 до 30;

Примечание: Если никакая клавиша не нажимается в течение 8 с в режиме управления громкостью, система возвращается к стандартному режиму отображения времени на ЖК-индикаторе.

12. Сохранение настроек частот радиостанций

В устройстве возможно сохранение до 10 значений частот избранных УКВ радиостанций с последующим их быстрым подключением.

1. Включите радиоприемник и настройте радиостанцию см. раздел 8.
2. Для сохранения частоты радиостанции, нажмите и удерживайте клавишу [SET/MEM] (УСТАНОВКА/ПАМЯТЬ) 2 с до появления под текущей радиочастотой мигающих пиктограмм  и «01»;
3. Последовательными нажатиями клавиши [SET/MEM] (УСТАНОВКА/ПАМЯТЬ) выберите порядковый номер сохраняемой радиостанции от 01 до 10 (шаг пропускается, если вы сохраняете в «01»);
4. Нажмите и удерживайте клавишу [SET/MEM] (УСТАНОВКА/ПАМЯТЬ) еще 2с, пока пиктограмма  и номер канал «XX» не станут статичными;

- Повторите шаги 1-5 для того, чтобы сохранить другую радиостанцию в другой ячейке памяти;
- Для прослушивания, предварительно сохраненной радиостанции, включите радиоприемник, последовательными нажатиями клавиши **[SET/MEM]** (УСТАНОВКА/ПАМЯТЬ) выберите нужную радиостанцию;
- Для изменения предварительно сохраненной радиостанции, настройтесь на другую станцию, повторите шаги со 2 по 4.

13. Использование таймера отключения

Таймер отключения используется для автоматического отключения светильника, радиоприемника или звуков природы, пока Вы засыпаете.

- Нажмите клавишу **[SLEEP]** (COH), на индикаторе начнет мигать текущее число минут установленных для таймера отключения, по умолчанию «120», повторными нажатиями клавиши **[SLEEP]** (COH) можно менять значение минут таймера по циклу 120, 90, 60, 45, 30, 15, 10, 5;
- Индикация числа минут таймера отключения сохранится несколько секунд после прекращения нажатий клавиш, и затем устройство вернется в стандартный режим индикации времени, но при этом на индикаторе отобразится пиктограмма **SLEEP** показывающая, что таймер отключения активирован;
- Если никакие клавиши не нажимаются, через установленное количество минут таймер отключения выключит радиоприемник, светильник, внешний звуковой источник или звуки природы и переведет устройство в режим сна. Чтобы проверить текущие установки таймера отключения однократно нажмите клавишу **[SLEEP]** (COH).

14. Спецификация

Включение светильника до сигнала будильника :	от 15 до 30 мин
Регулировка яркости света :	15 уровней
Цвета свечения :	Белый, переменный цвет с фиксацией
Управление светильником и будильником :	сенсорное
Радиоприемник :	УКВ, Цифровой (PLL)
Количество сохраняемых радиостанций :	10 радиостанций
Количество уровней регулировки громкости :	30 уровней
Количество будильников :	2
Сигналы будильника :	зуммер, радио, звуки природы
Таймер отключения :	от 5 до 120 минут
Программированный повторяющийся сигнал :	от 5 до 60 минут
Звуки природы :	4 (птицы, лес, море, дождь)
Линейный вход (LINE IN) :	есть
Регулировка яркости подсветки :	есть (Ярко -Тускло)
Резервные батареи :	1.5В * 3 шт. / тип AAA
Питание от сети переменного напряжения :	АС: 220В ~50 Гц DC: 5В / 1200 мА
Размер :	19,3 см * 18,5 см* 6.5 см

15. Комплектность

- Устройство 1 шт.
- Инструкция по эксплуатации с гарантийным талоном 1 шт.
- Сетевой адаптер AC/DC 1 шт.

SAFETY PRECAUTIONS













Dangerous!

This lightning flash with arrow head symbol within an equilateral triangle is intended to alert the user to the presence of uninsulated dangerous voltage within the product's enclosure that may be of sufficient magnitude to constitute a risk of electric shock to persons



Caution!

The exclamation point within an equilateral triangle is intended to alert the user to the presence of important operating and maintenance (servicing) instructions in the literature accompanying the product.

-  - to prevent fire or electric shock hazard, do not expose this product to rain or moisture;
-  - do not overload wall outlets. Overloaded wall outlets, loose or damaged wall outlets, extension cords, frayed power cords, or damaged or cracked wire insulation are dangerous. Any of these conditions can cause electric shock or fire;
-  - periodically examine the cord (AC adaptor) of your appliance, and if its appearance indicates damage or deterioration, unplug it, discontinue to use of the appliance, and have the cord replaced with an exact replacement part by an authorized service center;
-  - protect the power cord (AC adaptor) from physical or mechanical abuse, such as being twisted, kinked, pinched, closed in a door, or walked upon. Pay particular attention to plugs, wall outlets, and the point where the cord exits the appliance. To disconnect power from the mains, pull out the mains cord plug. During installing the product, ensure that the plug is easily accessible;
-  - do not install this equipment in a confined space such as a book case or similar unit, near stoves, fireplaces, heaters, radiators;
-  - after removing the battery from the unit, put it in a safe place where it will not get into the hands of small children and accidentally swallowed;
-  - keep batteries out of the reach of small children. If accidental swallow, took place to consult with a physician immediately;
-  - never charge batteries, try to take batteries apart, or allow batteries to become shorted. Never expose batteries to direct heat or dispose them by incineration.
-  - always make sure that the battery's positive and negative ends are facing correctly when you load it into the unit; use only the type of battery specified for this unit in this manual
-  - misuse of batteries can cause their to leak and damage nearby items, and can create the risk of fire and personal injury;
-  - never dispose of the unit by burning it. Doing so can cause certain components to suddenly burst, creating the risk of fire and personal injury;
 - avoid contact with any corrosive materials; do not subject the unit to excessive force, dust or humidity.
 - do not open the inner back case or tamper with any components of this unit.
 - all electrical and electronic products should be disposed of separately from the municipal waste stream via designated collection facilities appointed by the government or the local authorities;
 - for more detailed information about disposal of your old appliance, please contact your city office, waste disposal service or the shop where you purchased the product;
 - the displays and illustrations (such as key markings) shown in this User's Manual are for illustrative purposes only, and may differ somewhat from the actual items they represent;
 - the contents of this manual are subject to change without notice.
- in no event shall manufacturer and/or importer be liable to anyone for special, collateral, incidental, or consequential damages in connection with or arising out of the purchase or use of these materials. Moreover manufacturer and/or importer shall not be liable for any claim of any kind whatsoever against the use of these materials by any other party.

DISPOSING AND CARE OF THE UNIT

This is a multi-functional unit: Wake-Up Light with Clock Radio, Nature Sound and Snooze Alarm.

According to our creative thinking, innovations are created through the basic needs of a challenging environment. As we continue distributing wellness and creative ideas for our people. This unique product is designed for everyday use for the home or office and is a definite asset of great use. To fully benefit from all the features and understand the correct operation of this product, please read this instruction manual thoroughly.

Warning: Place the unit on a stable surface, away from sources of direct sunlight or excessive heat or moisture. Protect your furniture when place the unit on a natural wood and lacquered finish by using a cloth or protective material between it and the furniture. Never drop the unit or otherwise subject it to strong impact. Never twist or bend the unit. Never try to take the unit apart. Never press the keys of the unit with a ballpoint pen or other pointed object. Use a soft, dry cloth to clean the exterior of the unit.

Even if the unit is operating normally, replace the battery at least once every two years. A dead battery can leak causing damage to and malfunction of the unit. Never leave a dead battery into the unit.

The battery that comes with this unit discharges slightly during shipment and storage. Because of this, it may require replacement sooner than the normal expected battery life. Low battery power can cause memory contents to become corrupted or lost completely. Avoid use and storage in areas subjected to temperature extremes. Do not mix old and new batteries. Do not mix alkaline, standard (C-Zn), or rechargeable batteries.

If the unit is not to be used for a prolonged period, such as a month or longer, remove the batteries to prevent possible corrosion. Should the battery compartment become corroded or dirty, clean the compartment thoroughly and replace the batteries. Very low temperatures can cause slow display response, total failure of the display, and shortening of battery life. Also avoid leaving the unit in direct sunlight near a window near a heater or anywhere else it might be exposed to very high temperatures. Heat can cause discoloration or deformation of the unit's case, and damage to internal circuitry.

Take care never to leave the unit where it might be splashed by water or exposed to large amounts of humidity or dust. Such conditions can damage internal circuitry.

If the unit becomes very dirty, wipe it off with a cloth moistened in a weak solution of water and a mild neutral household detergent. Wring out all excess moisture before wiping the unit. Never use thinner, benzene or other volatile agents to clean the unit. Doing so can remove printed markings and can damage the case.

Make sure the unit is unplugged before cleaning.

Features:

1	LED LIGHT/ LED MOOD LIGHT (see picture 1)
2	DOWN
3	LCD HI-L DIMMER
4	ALARM 1 / ALARM 2
5	SET / MEMORY
6	LCD DISPLAY
7	UP
8	VOLUME
9	SLEEP
10	MODE
11	AC/DC ADAPTOR (see picture 2)
12	RESET
13	AUX LINE-IN
14	DC PLUG-IN JACK
15	BATTERY DOOR
16	INSERT 3 X AAA AS BACK UP BATTERIES
17	SNOOZE / LIGHT (see picture 3)

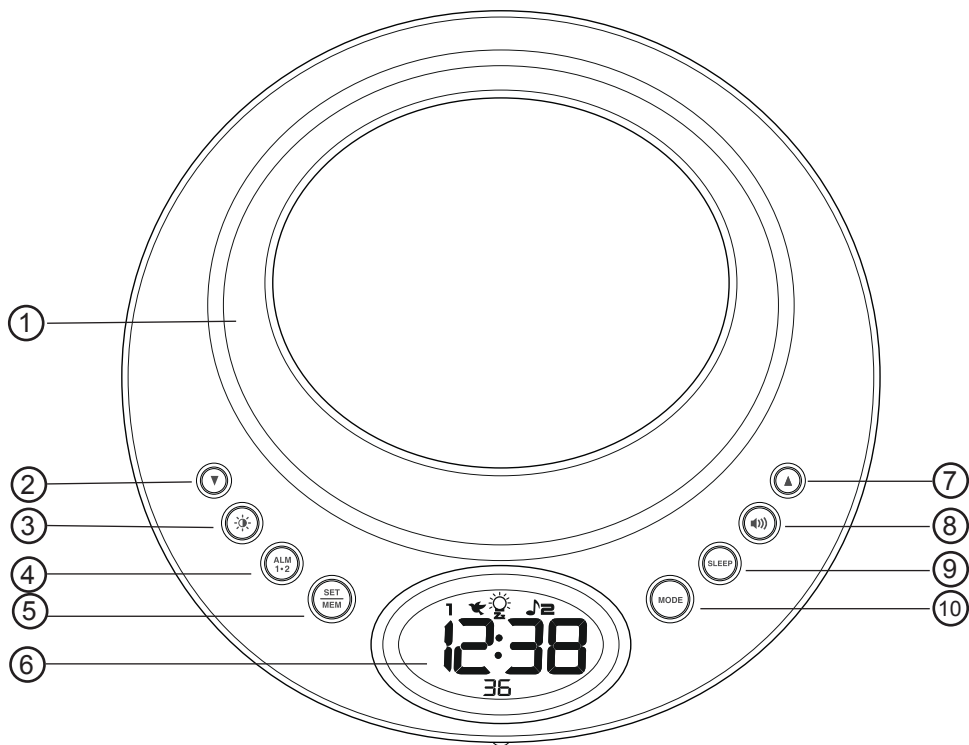

Pic.1 Front view

Specification:

- Gentle Wake-Up-light 15 or 30 minutes before alarm time
- Power-saving super bright white LED Light with 15-level brightness control
- Color changing LED mood light
- Touch sensor for snooze and light
- PLL digital tuning FM radio
- Wake-by-radio, wake-by-buzzer, wake-by-nature sounds
- Digital volume control (30 levels)
- Ascending alarm sound
- Dual alarm
- 12 HR / 24 HR time format
- 10 preset memory radio station
- Sleep timer from 5 to 120 minutes
- Hi-Lo LCD backlight dimmer control
- Programmable snooze alarm 5-60 minutes
- Four nature sounds (Birds, Forest, Beach / Water Front, Rain & Storm)
- Aux line-in (to play MP3, ipod, iphone)
- Battery back-up: 1,5V * 3 pcs. / AAA batteries (not included)
- External power saving AC/DC adaptor AC: 220V ~50 Hz DC: 5V / 1200 mA (included)
- Size : 19,3 cm * 18,5 cm * 6.5 cm

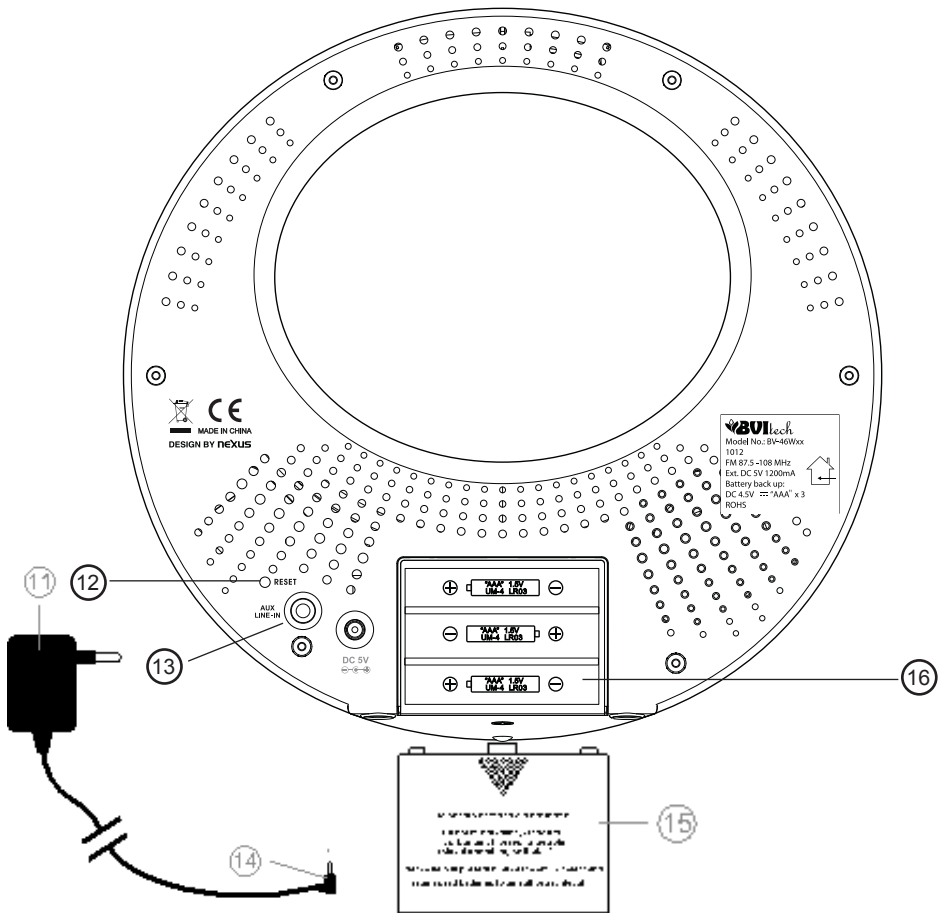

Pic.2 Back view

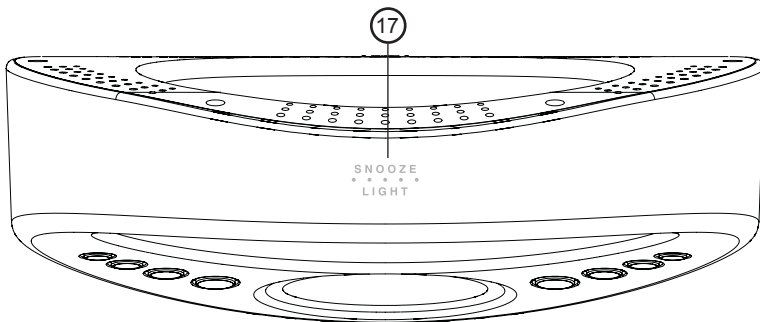

Pic.3 Top view

GETTING STARTED

1. Easy set up

For best reception of radio signal, keep your clock few feet away from the AC outlet, AC/DC adaptor, any electronic or mobile devices. This unit was designed for easy set up. For best operation, the following steps are required to be done in the proper sequence.

1. Plug the AC/DC adaptor to any household AC outlet, and then plug the DC jack to the back of your unit.
The LCD shows the default time 0:00 and it is ready to work for you; (Displays show at table 1)

Table 1

NORMAL CLOCK DISPLAY		RADIO FREQUENCY DISPLAY	
	ALARM 1 (Wake by Nature Sound)		Radio Frequency Display
	ALARM 2 (Wake by Radio)		FM Radio Band
	ALARM 2 (Wake by Buzzer)		Preset Memory Radio Station
	SNOOZE Icon		
	LED Light Icon		
	SLEEP Icon		

2. Extend the FM wire antenna fully and vary the direction for best FM reception. Do not strip, alter or attach to other antennas.

Caution: The normal function of the product may be disturbed under the environment with electrostatic discharge. If so, simply reset the product to resume normal operation by pressing a thin object RESET button at the back of your unit. All the settings will be reset to default settings and you need to set your unit again. In case the function could not resume, please use the product in other location.



2. Battery Back-Up installation

In the event that the AC/DC adaptor power is disconnected or a power failure or other interruptions occur, the back-up batteries will maintain the time and alarm settings. The light functions do not work when batteries are only used to power your unit.

1. Remove the battery cover at the back;
2. Insert 3 x AAA batteries (alkaline batteries preferred) by observing the + and - polarity signs inside the battery compartment;
3. Replace the battery cover, making sure the cover locks into place.

Note: Please note the white LED light, the colored mood light, always-on LCD backlight do not work while the clock is operating on battery power only.

3. To set time, 12/24 time, Snooze duration and Wake-Up Light

1. Press **SET/MEM** to enter time set mode, the time digits "0:00" flash. Press ▲ or ▼ to set your desired time. Press and hold ▲ or ▼ will accelerate setting in faster speed;
2. Press **SET/MEM** again, the clock display shows **24Hr** and flashes. Then press ▲ or ▼ to select 12Hr or 24Hr. When 12Hr time format is selected, the icon  will appear on the clock display to indicate the afternoon time;
3. Then press **SET/MEM** again, the clock display shows **Zz** and "09" flashes. Press ▲ or ▼ to set your desired snooze duration from 5 to 60 minutes;
4. Then press **SET/MEM** again, the clock display shows  and "OFF" flashes. Then press ▲ or ▼ to set:
 - 15 : turns light on and brighter gently 15 minutes before your set alarm time
 - 30 : turns light on and brighter gently 30 minutes before your set alarm time
 - OFF : turn off the Wake-Up-Light feature
3. Press **SET/MEM** again (or if no key is pressed within 8 seconds) to return to normal time display.

4. To set the daily ALARM 1 & ALARM 2, SNOOZE Alarm

1. Press **ALM 1.2** button once, the LCD display shows «1» and "0:00" and flashes;
2. Press ▲ or ▼ to set your desired alarm 1 time. Press and hold ▲ or ▼ will accelerate setting in faster speed;
3. Press **SET/MEM** one at a time to select which alarm type you would like to wake up with:

- Wake-by-Buzzer ( icon appears);

- Wake-by-Radio ( icon appears);







- Wake-by-nature sounds ( icon appears with  below the time digits);

 : birds

 : forest

 : beach / water front

 : rain and storm

4. When both ,  or  icon disappear, the alarm is turned off. Press **ALM 1.2**, then press **SET/MEM** 5 times, both ,  or  icon disappear, the alarm is completely turned off;
5. Press **ALM 1.2** again, the LCD display shows «2» and "0:00" and flashes. You could do alarm 2 settings by repeating Step 2 to Step 4 above;

- When the alarm is sounding, press the **ALM 1.2** to stop the alarm sound and automatically reset it to come on the following day;
- When alarm is sounding, touch the **SNOOZE...LIGHT** on the top of your unit once, the alarm will be silenced and come on again according to the set snooze duration;
- If the **SNOOZE...LIGHT** is not touched during the alarm is sounding, the alarm will last for 3 minutes and then turns off automatically. The alarm will stop temporarily according to the set snooze duration (5-60 minutes) and then sound again. This automatic snooze function will last for 1 hour;
- To stop the alarm sound, press the **ALM 1.2** to stop the alarm sound and automatically reset it to come on the following day.

5. To use the White LED Light or the Color changing Mood Light

- Simply tap on the top **SNOOZE...LIGHT** of your unit to turn on the white LED light. The LCD display shows **L10**, which is the default brightness of the white LED light. You could press ▲ or ▼ to increase or reduce the brightness Level from 0 (lowest) to L15 (highest);
- Touch the top **SNOOZE...LIGHT** again to turn on the color changing mood light. The LCD shows ;
- Touch the top **SNOOZE...LIGHT** again to fix a color of your mood light. The LCD shows ;
- Touch the top **SNOOZE...LIGHT** again to turn off all the light function.

Note: The LCD display will return to time display in 8 seconds if there is no further press of any button.

6. To use the HI-LO Dimmer Control

Simply press once to select Hi-Lo brightness of the LCD display.

7. To use the Mode Function

Simply press **MODE** to change the mode as bellows:

Clock Mode → Radio Mode → Nature Sounds Mode → AUX Function Mode → Return to Clock Mode

8. To listen to the Radio

- Press **MODE** once to turn on the radio, the clock display will show the radio frequency in **FM MHz**;
- Then press to tune into a desired radio station. To scan the stations, touch and hold ▲ or ▼ for a few seconds and release. The radio will search and stop on the next strong station.

Remark: keep your radio away from fluorescent lamps or mobile phone, which may cause interference to the radio.

9. To listen to Nature Sounds

- Press **MODE** one at a time, the LCD shows with the icon to indicate your selected nature sound:

	: birds
	: forest
	: beach / water front
	: rain and storm

10. To use the AUX Function to play Music in your iphone, ipod or MP-3

- Press **MODE** one at a time until the LCD shows **AUX** under the time digits.
- Plug in the AUX cable to the AUX Line-in socket at the back of your Wake-Up-Light Radio and one end to the earphone socket of your iPhone, iPod or MP3 device.
- Turn on your MP3, iPhone or iPod to play the music you like. Adjust the volume by using the and ▲ or ▼ if you need.

Note: You could stop playing the radio, the nature sound or your MP3 music anytime by pressing and holding **MODE** for 2 seconds.

11. To set Volume of your Music or Nature Sounds

1. Press **▲** once, the LCD display “L15” (Volume Level 15), then press **▲** or **▼** to adjust to your desired volume level from Level 0 to 30;
2. The LCD display will return to time display in 8 seconds if there is no further press of any button.

12. To use the Memory Set (Radio Preset) Function

This clock radio features a total of 10 preset memory of FM station. This allows you to preset your favorite stations and access them quickly.

1. Press **MODE** once to turn on the radio;
2. Press **▲** or **▼** to select a radio station you like to preset memory;
3. Then press and hold the **SET/MEM** for 2 seconds until **MEM** icon flashes and “01” is shown under the radio frequency digits;
4. Press and hold **SET/MEM** for 2 second to store Memory 01. **MEM** icon becomes static.

To preset Memory 2 and other FM station

5. Press **▲** or **▼** to select another radio station you want to preset;
6. Press and hold **SET/MEM** for 2 seconds until **MEM** flashes and “01” appears at upper right of LCD;
7. Single press **SET/MEM** to select “02”, then press and hold SET/ MEM to store Memory 2;
8. Repeat above step 1-3 to preset up to ten FM stations.
9. To listen to a preset station at any time: turn on the radio first, single press the **SET /MEM** to select a preset station while the radio is on;
10. To edit a preset station, select another station and then repeat Step 2-4. This overrides the original setting.

13. To use the SLEEP Timer

You could use Sleep Timer to control your light, radio, nature sound or music before you go to sleep.

1. Press the **SLEEP** once , the LCD display shows the **SLEEP** icon and “120” (120 minutes) and flashes. Press **SLEEP** one at a time to select a 120-, 90-, 60-, 45-, 30-, 15-, 10-, 5-minute sleep timer.
2. The sleep timer display remains for few seconds and then returns to normal time display. The icon **SLEEP** will appear, showing the timer is activated;
3. The radio will play for the programmed sleep time and then shut off. To check how many sleep time is remaining, press **SLEEP** once;
4. To turn off the radio before the sleep time has elapsed, press and hold **MODE** for 2 seconds.

Remark: the **SLEEP** function could also control your white LED light, colored mood Light, nature sounds or the **AUX** function in the same way.

ГАРАНТИЙНЫЕ ОБЯЗАТЕЛЬСТВА

1. Гарантийный срок на устройство составляет 12 месяцев со дня продажи. Настоящая гарантия действительна в случае предъявления оригинала товарного чека или документа, заменяющего его, полностью заполненного гарантийного талона и комплектного устройства.
2. Гарантия распространяется на недостатки (неисправности изделия), возникшие по вине изготовителя. Замена неисправных частей и связанная с этим работа производится бесплатно. Время нахождения устройства в ремонте определяется сервис-центром, но с учетом требований законодательства.
3. Гарантия **не** распространяется на:
 - ✓ элементы питания;
 - ✓ повреждения (внешние и внутренние), вызванные любым механическим воздействием или ударом, трещины, сколы, царапины, задиры поверхностей, деформации деталей и т. п.;
 - ✓ естественный износ частей, имеющих ограниченный срок службы, на профилактику изделия, а также на расходные материалы;
 - ✓ действия непреодолимой силы (пожар, стихийное бедствие, неисправность электросети и т. д.);
 - ✓ повреждения, вызванные воздействием агрессивных химических веществ, недопустимыми температурно-влажностными режимами, а также повышенной запыленности;
4. Гарантийный ремонт **не** производится в следующих случаях:
 - ✓ нарушение правил эксплуатации или употребление изделия не по назначению;
 - ✓ при самовольном вскрытии или попытке ремонта в неуполномоченном сервисном центре;
 - ✓ проникновение жидкости, пыли, насекомых и других посторонних предметов внутрь изделия.
5. Для предъявления требования об обмене или возврате изделия продавцу, необходимо соблюдение следующих условий:
 - ✓ комплектность изделия, включая упаковочные принадлежности (коробка, инструкция и т. д.);
 - ✓ заключение сервисного центра/инженера о причинах поломки;
 - ✓ оригинал накладной или товарного чека и т.п.;
 - ✓ правильно, полно и четко заполненный гарантийный талон.
6. Гарантийный срок продлевается на время нахождения в ремонте.

GUARANTEE CERTIFICATES

1. The warranty period for the device makes 12 months from the date of sale. The guarantee is valid in case of presentation, completely filled warranty card and a complete product.
2. The guarantee extends on shortcomings (malfunction of a product), arisen because of the manufacturer. Replacement of faulty parts and the work connected with it is made free of charge. Time of repair is defined by service, but taking into account legislation requirements.
3. The guarantee doesn't extend on: batteries; damages (external and internal), caused any mechanical influence or in blow, cracks, scratches, teases of surfaces, deformations and so on; natural wear of the parts having limited service life, on product prevention, and also on expendables; actions of force majeure (fire, accident, malfunction of an electric network etc.); the damages caused by influence of aggressive chemicals, inadmissible temperature, humidity, and also the raised dust content;
4. Guarantee repair isn't made in the following cases: violation of the rules of operation or product use not to destination; at autocratic opening or the attempt of repair made by unauthorized service; penetration of liquid, a dust, insects and other extraneous subjects in a product;
5. For requirement to return or exchange is necessary: completeness of a product, including packing accessories; the conclusion of the service center/engineer; original check; completely filled warranty card.
6. The warranty period lasts for the period of stay under repair.



Производитель: "Беккерт Импекс ЛП"

Рег. нум. 10762

Адрес офиса: Сьют 2, 78, Монтгомери Стрит, Единбург,
Шотланд, EH7 5JA

Телефон: +44 131 208 1008

E-mail: bekkert_impex@yahoo.com

Изделие метеостанция

Модель BV-46

Дата продажи

Покупатель

Адрес/телефон покупателя

Изделие проверено полностью, с условиями
гарантии ознакомлен _____

Фирма-продавец

Продавец

Ближайший Сервис-центр/дилер

Адрес/телефон фирмы-продавца