

# Citizen AT8 cal H80

## Вручную отрегулируйте время/календарь

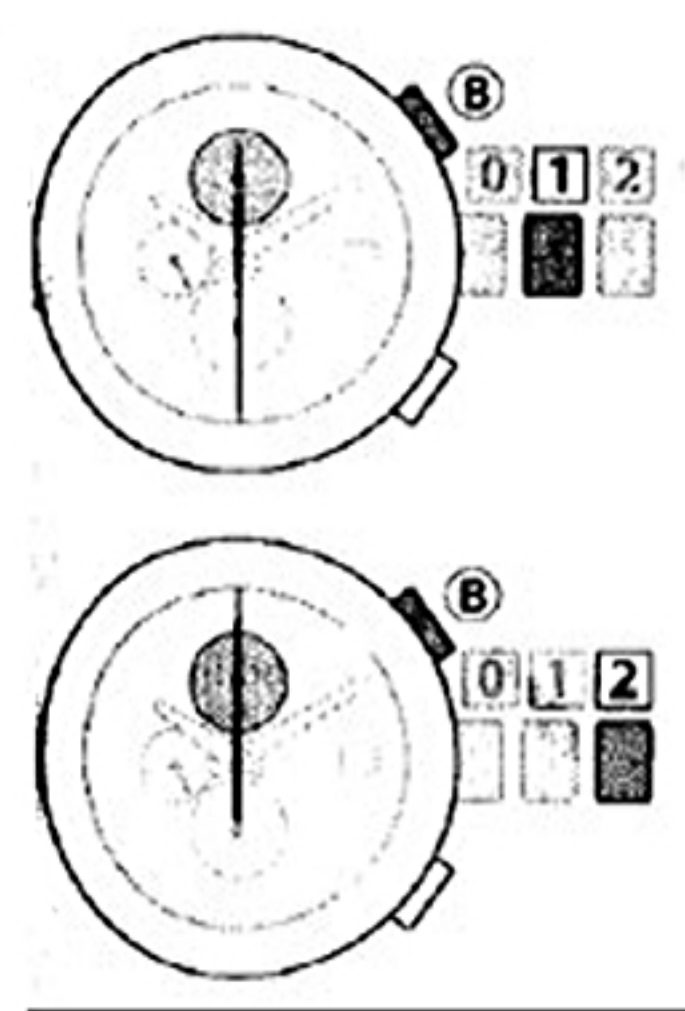

**1. Вытащите головку в позицию {1}.**

**2. Нажмите и удерживайте верхнюю правую кнопку (B) 2 или более секунд.**

Секундная стрелка передвигается на позицию – 30 секунд. Минутная стрелка хронографа передвигается на позицию – 60 минут.

**3. Вытащите головку в позицию {2}.**

Секундная стрелка становится в позицию – 0 секунд и предоставляется возможным отрегулировать время/календарь.

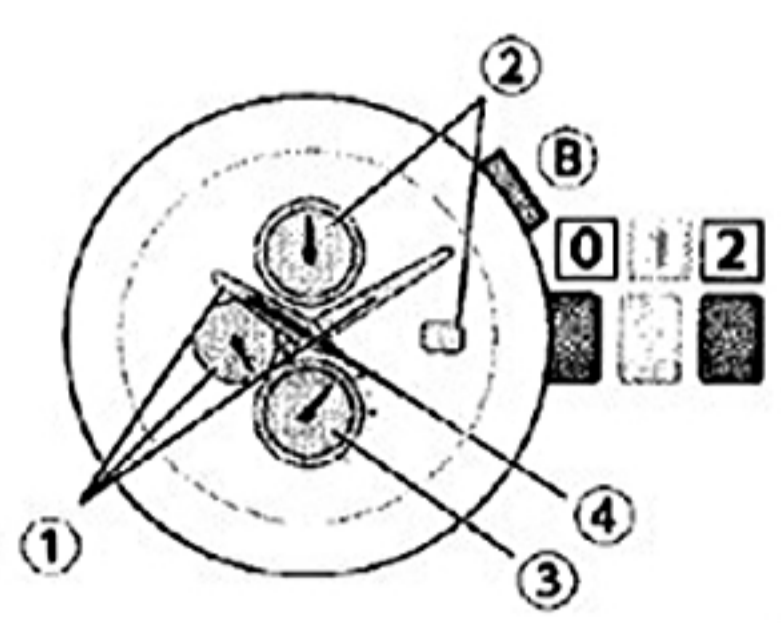

**4. Нажмите верхнюю правую кнопку (B), для того чтобы выбрать задачу для корректировки.**

Каждый раз, когда вы нажимаете верхнюю правую кнопку (B), стрелка медленно движется, что соответствует следующим задачам:

- (1) - время (минуты/часы/24-х часовое время)
- (2) - дата
- (3) - день недели
- (4) - год и месяц
- вернуться (1)

### ① Время



(1) Время

Минутная стрелка, часовая стрелка и 24-х часовая стрелка совпадают и движутся одинаково.

### ② Дата

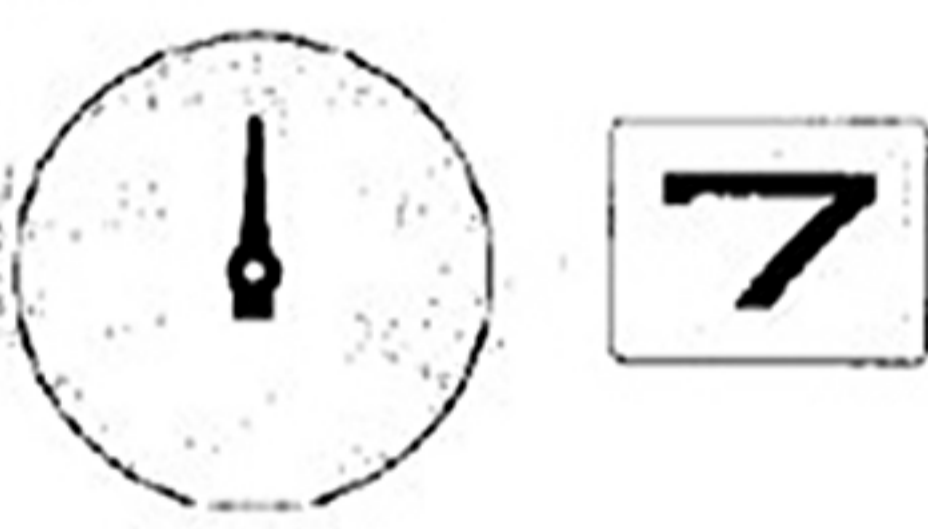

(2) Дата

Когда минутная стрелка хронографа делает 5 оборотов, дата передвигается на один день.

### ③ День недели

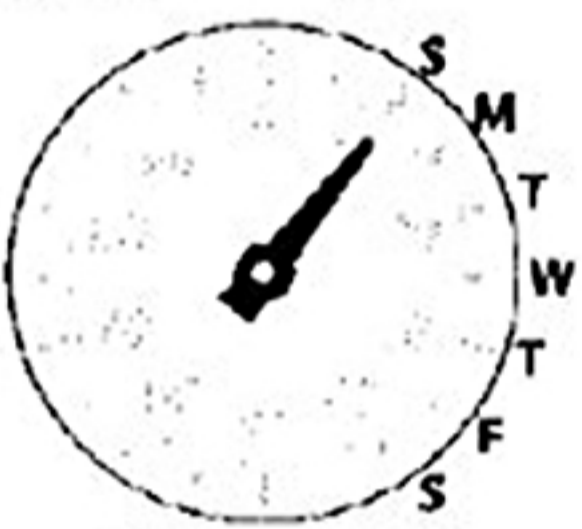

(3) День недели

1/20 секундная стрелка хронографа указывает на день недели

### ④ Год и месяц

(4) Год и месяц

**5. Вращайте головку, для того чтобы отрегулировать каждую настройку.**

- Если вы вращаете головку быстро, стрелки даты и времени будут постоянно двигаться. Для того чтобы замедлить их движение и приостановить, вращайте головку медленно.
- Для того чтобы изменить дату на день вперед или назад, медленно вращайте головку.
- Дата меняется на уровне 0:00 am. Это занимает по времени примерно 5 секунд, для того чтобы полностью изменить дату, указанную на дисплее.
- Год и месяц указываются минутной стрелкой. Отрегулируйте их, ссылаясь на инструкции на следующей странице.

**6. Повторит процедуры 4 и 5.**

**7. Верните головку в позицию 0, для того чтобы завершить настройки**

Секундная стрелка начинает двигаться с позиции 0, показания календаря и даты возобновляются. Задвиньте головку, когда будут проведены необходимые корректировки.

## Показания месяца и года

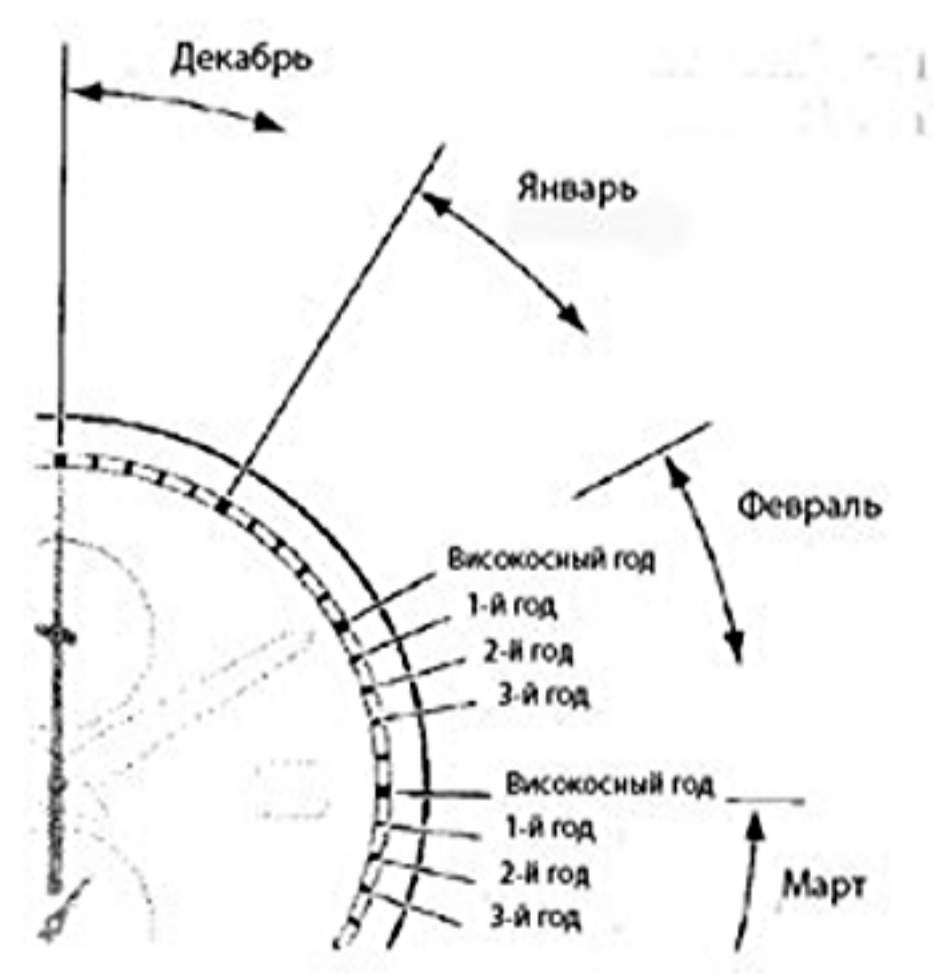

Годы и месяцы после високосного года обозначаются минутными рисками

{Месяц}

**Декабрь:** между 12:00 и 01:00

**Январь:** между 01:00 и 02:00

**Февраль:** между 02:00 и 03:00

{Год}

**Високосный год:** часовой маркер на каждом месяце

**Первый год после високосного:** 1-я риска каждого месяца

**Второй год после високосного:** 2-я риска каждого месяца

**Третий год после високосного:** 3-я риска каждого месяца

Ссылаясь на следующую таблицу, вы можете определить маркировку каждого года

Показания секундной стрелки	Наименование года	Год
Часовой маркер	Високосный год	2012,2016,2020
Маркер 1-я минута	1-й год	2013,2017,2021
Маркер 2-я минута	2-й год	2014,2018,2022
Маркер 3-я минута	3-й год	2015,2019,2023